



CH-400

TRANSMISIONES MARINAS

El reversor marino SECA modelo CH-400 está diseñado para ser utilizado en embarcaciones de placer, uso comercial o trabajo continuo.

Su acoplamiento de marcha, se realiza mediante un sistema de discos múltiples accionados por presión hidráulica. Esta presión es generada por una bomba a engranajes, ubicada en la parte frontal de equipo para facilitar el acceso a la misma.

El accionamiento de marchas mediante flujo hidráulico brinda al reversor un cambio de marcha suave y de rápida respuesta.

Posee un diseño robusto y compacto confiriéndole durabilidad y economía de espacio.

Todas las piezas rotantes están montadas sobre rodamientos perfectamente dimensionados para soportar los grandes esfuerzos de empuje de la hélice, ampliando su durabilidad y brindándole un andar suave y sereno.

Sus engranajes helicoidales están tratados térmicamente para concederles alta resistencia y se encuentran especialmente hermanados entre sí para lograr una operación silenciosa y libre de vibraciones.

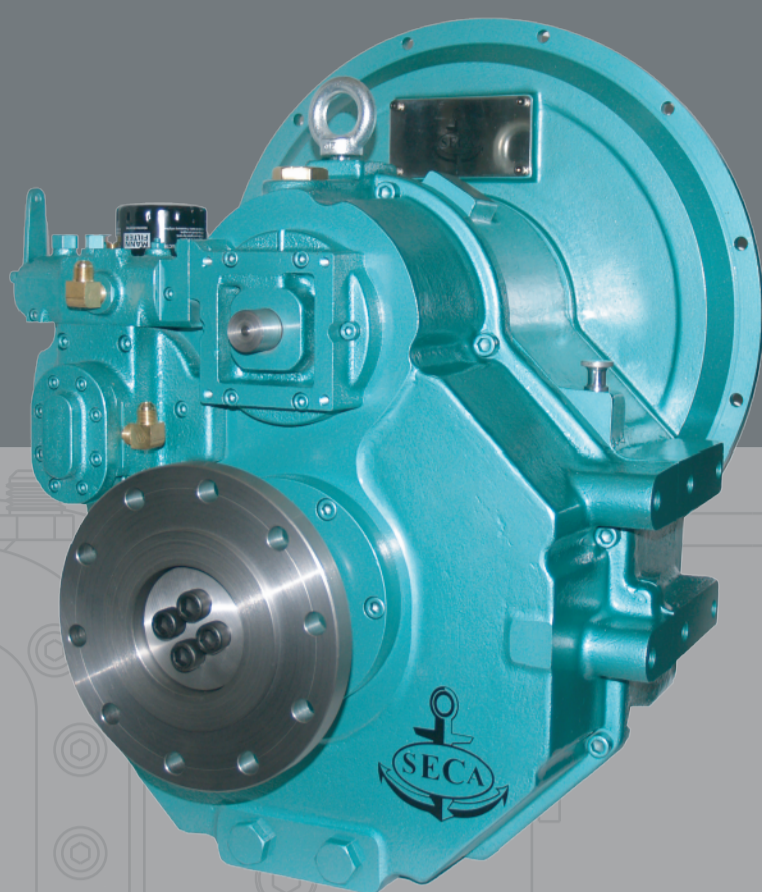

Se encuentra disponible en varias relaciones de reducción, idéntica para ambas marchas y ha sido diseñado para trabajar tanto con hélice derecha como izquierda, posibilitando la instalación en motores gemelos.

El nuevo sistema de emergencia de "vuelta a puerto", posibilita el funcionamiento de la caja ante cualquier desperfecto en el sistema hidráulico.

Posee una toma de fuerza (Power Take Off) para el accionamiento de equipos auxiliares disponible en funcionamiento continuo o con acoplamiento hidráulico.

CARACTERISTICAS TECNICAS

- Potencia máxima motor Diesel:
400 HP (embarcaciones de trabajo continuo)
440 HP (embarcaciones comerciales)
500 HP (embarcaciones de placer)
- Torque máximo a 1600 rpm: 160 Kgm
- Régimen máximo: 2600 rpm
- Relaciones de reducción: 1,5:1 - 2:1 - 3:1 - 3,5:1
4:1 - 4,5:1 - 5:1

INFORMACION GENERAL

- Peso: 270 Kg
- Temperatura de funcionamiento: 60 - 80 °C
- Tipo de aceite recomendado: Shell Tellus 100
- Capacidad de aceite: 16 litros

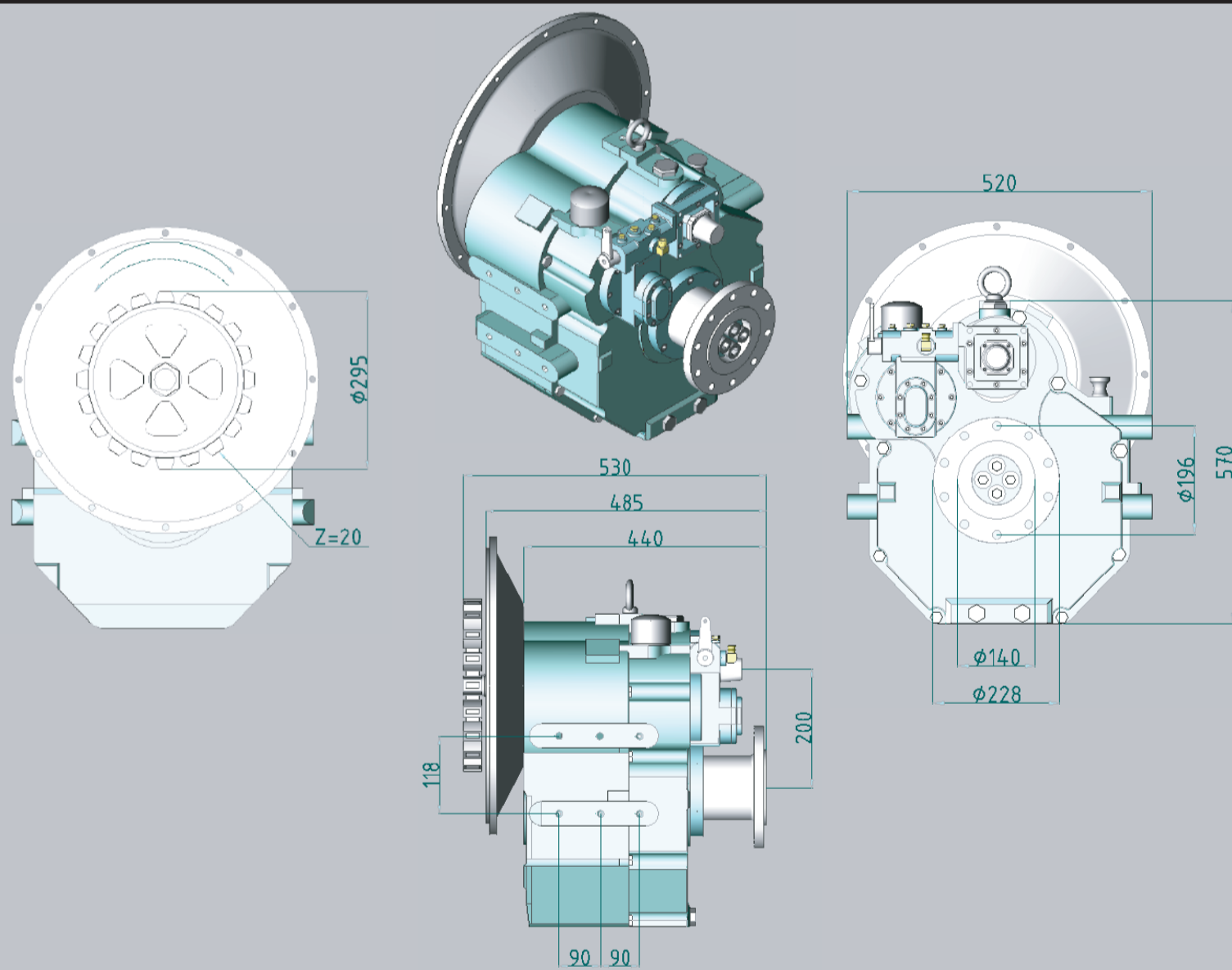

CH-400

ACCESORIOS OPCIONALES

- Disco de acople según normas SAE 1 y 2
- Kit disco de arrastre de alto rendimiento
- Manchon de acople para línea de eje
- Soportes escuadra para fijación
- Kit de enfriador de aceite
- Toma de fuerza

INSTRUMENTOS DE CONTROL

- Manómetro para control de presión de trabajo
- Reloj para monitoreo de temperatura

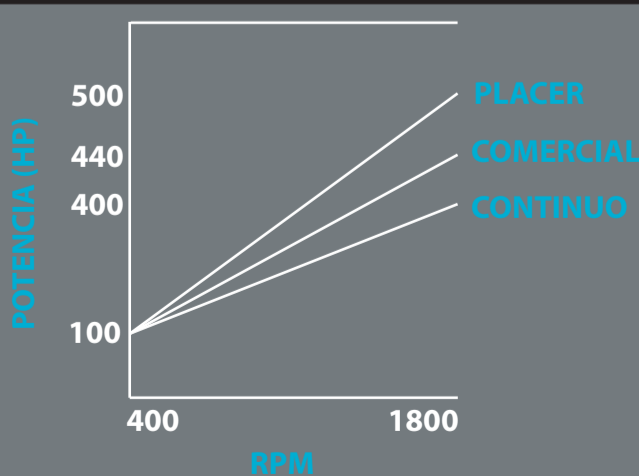

Nota: La empresa se reserva el derecho de realizar modificaciones sin previo aviso



SECA Transmisiones Marinas

Diego Palma 1263 - San Isidro - (B1642FJY) - Buenos Aires - Argentina

Tel./Fax: (54-11) 4723-6549

www.secamarine.com.ar / info@secamarine.com.ar